

*selezionatrice*  
**selezionatrice**  
*ponderale*  
**ponderale**

**01D3**





## selezionatrice ponderale

01D3

### Equipaggiamento

- Elettronica digitale con pannello grafico alfanumerico
- Dispositivo elettronico di autotara
- Gestione dati di produzione secondo normative in vigore
- Velocità regolabile da pulsantiera
- Funzione media mobile
- 100 programmi prodotto memorizzabili
- Porta seriale RS232

### Accessori

- Sistemi di espulsione
- Sistemi di gestione scarti
- Trasportatori in ingresso e uscita
- Tunnel antivento
- Funzione feed-back
- Stampante 24 colonne a pannello
- Dispositivo controllo lembi aperti
- Raccolta dati in rete
- Rispondenza a normative ISO-FDA HACCP
- Trasportatori a smontaggio rapido

### Caratteristiche Generali

Portata	600 g
Velocità lineare	Fino a 100 m/1'
Produzione	Fino a 500 CPM
Divisione display	0,1 g - 0,2 g
Precisione a partire da	± 0,1 g
Alimentazione pneumatica	0,6 MPa
Consumo aria (per espulsione)	1 NI
Alimentazione elettrica	230V 50/60Hz monofase
Assorbimento	700W
Versione	Inox IP55 - IP65 - IP67

### 01D3

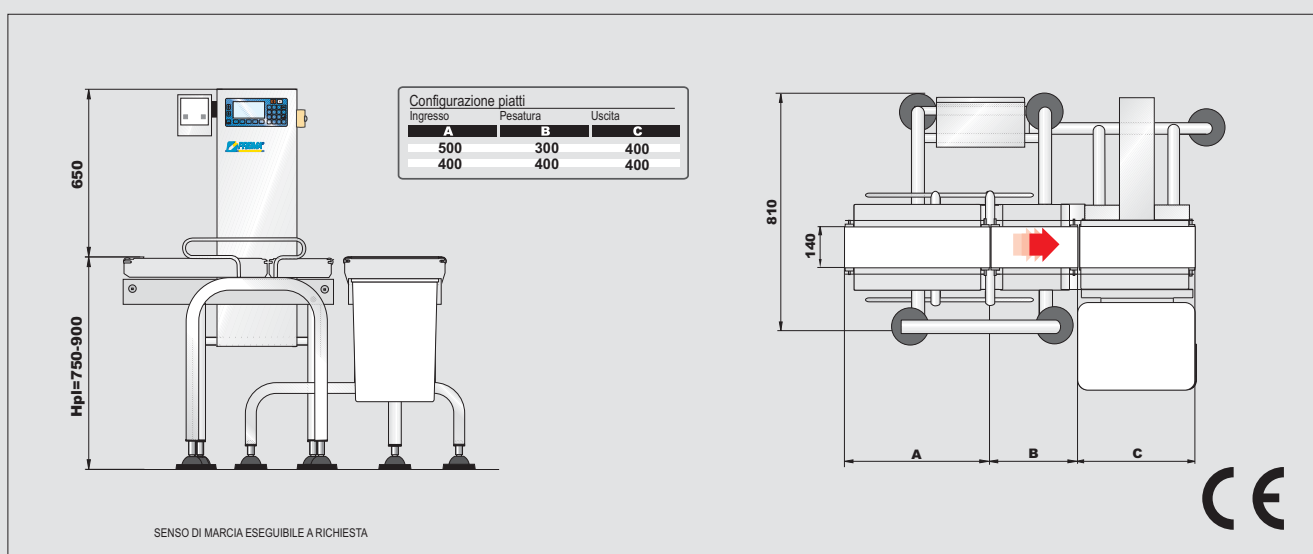

Prisma Industriale S.r.l.

• Via La Bionda, 17 - 43036 Fidenza - Parma - Italy • Tel. +39 0524 527270 - Fax +39 0524 524142  
 • www.prismaindustriale.com • info@prismaindustriale.com

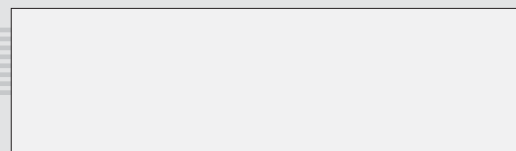

Il produttore si riserva il diritto di modificare le caratteristiche dei prodotti senza preavviso.  
 Il modello raffigurato è completo di tutte le opzioni